

## BOÎTIER RELAIS & DISJONCTEUR

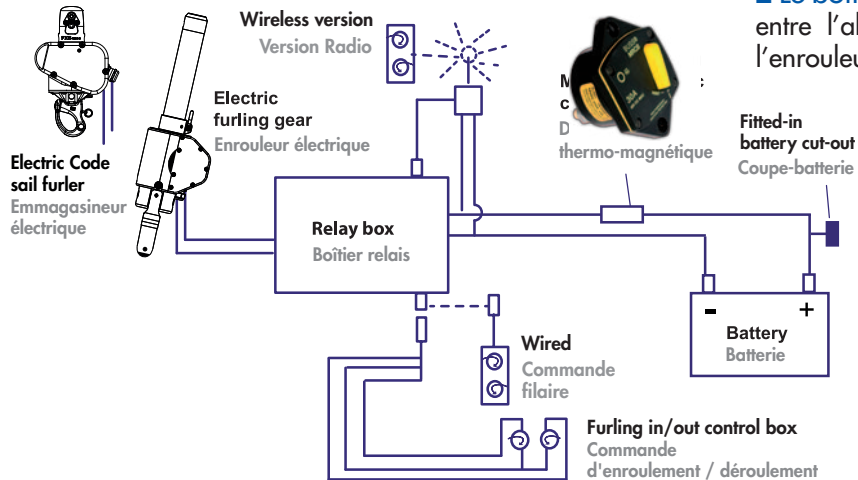

■ Le **boîtier relais** est un inverseur de polarité intercalé entre l'alimentation (parc batteries + disjoncteur) et l'enrouleur. Il a pour fonction d'inverser le sens de rotation des profils permettant donc l'enroulement et le déroulement de la voile. La rotation des profils se réalise à vitesse constante.

■ **Disjoncteur** spécial marine (fourni) : D'un calibre adapté à la puissance et à la tension de l'enrouleur, il assure la mise hors tension de l'enrouleur en cas de surchauffe (écoute bloquée par exemple).



> **Notice boîtier relais EC**