

ORIENTATION OF THE FURLING LINE FEEDER

- Notice the most appropriate orientation on board
- Fit temporary the low terminal on the chain plate
- Orientate the line feeder in the right alignment (1)
- Check the alignment of the line extractor with the V groove (2)
- loose one of the two screw (A or B) nearby the slot (3)
- Tighten the set screw with the Allen key delivered (4)
- Tight back the screw nearby the slot.

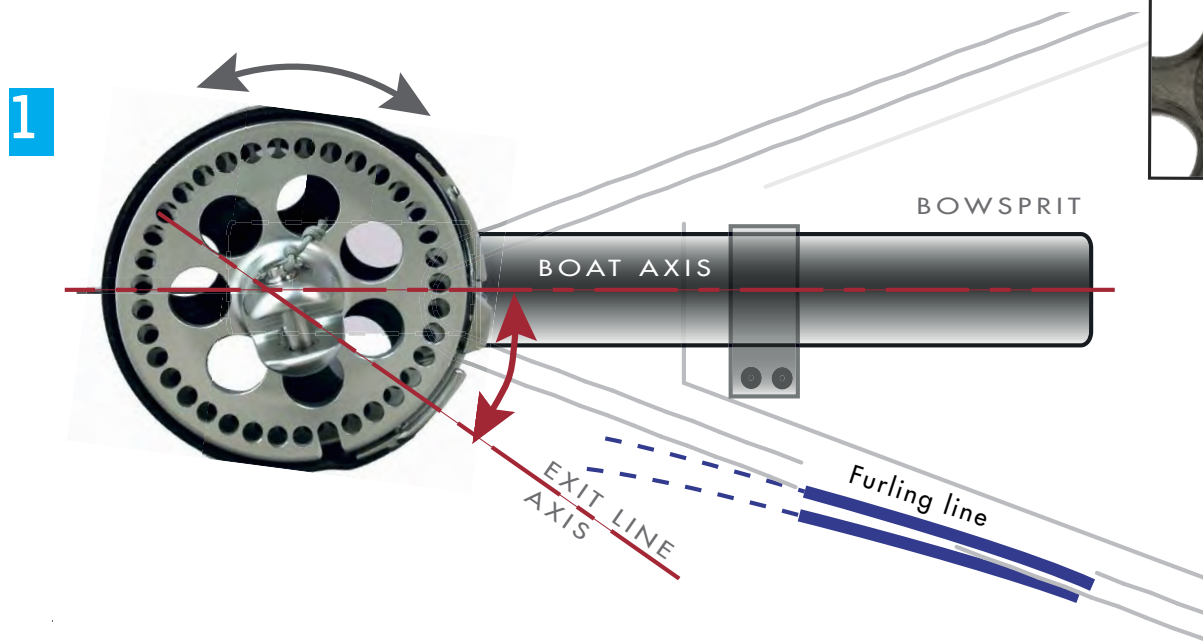
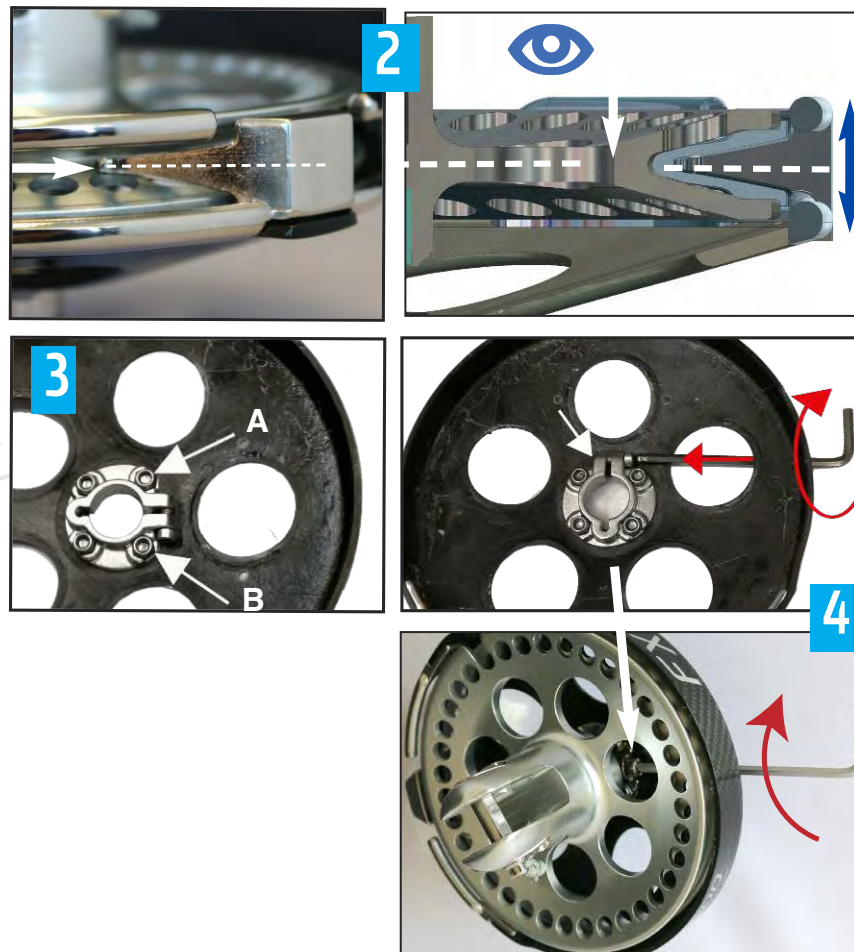

ORIENTATION DU GUIDE DROSSE DE MANŒUVRE

- Repérer l'orientation la plus appropriée sur le bateau
- Installer provisoirement l'accroche basse sur la cadène
- Orienter le guide pour aligner correctement la drosse de manœuvre (1)
- Attention à bien centrer l'extracteur dans le vé de la roue (2)
- Desserrer l'une des deux vis (A ou B) de fixation du carter, à proximité du dispositif de serrage de la bague (3)
- Serrer la vis (axe horizontal) de serrage de la bague (4)
- Resserer la vis de fixation du carter sur la bague

